



# ETISKE RETNINGSLINJER

Mai 2014

# INNHOLDSFORTEGNELSE

---

## 2 Kapittel 1 **GENERELLE PRINSIPPER**

## 4 Kapittel 2 **FORRETNINGSADFERD**

### 4 **INTERESSEKONFLIKT**

5 Relasjoner og forretningsforbindelser til tredjeparter

6 Korrupsjon, gaver og ulovlige betalinger

7 Slektninger og personlige relasjoner

7 Konkurransen med Mapei

### 8 **RESSURSER, IMMATERIELLE RETTIGHETER, IT**

8 Administrasjon av selskapets ressurser

8 Immaterielle rettigheter

9 Presisjon og transparens i finansielle rapporter

10 IT

10 Konfidensialitet og personvern

### 11 **KONKURRENTER, KUNDER, LEVERANDØRER**

11 Konkurrenter

11 Kunderrelasjoner

12 Bedrageri

12 Politisk støtte

13 Leverandørstyring

### 14 **SELSKAPETS OMDØMME OG PROFIL**

14 Selskapsprofil

15 Offentlige institusjoner

15 Medierelasjoner

---

17 Kapittel 3 **MENNESKER**

17 Ansettelsesforhold

17 Like muligheter

18 Trakassering

19 Arbeidsmiljø

20 Personvern

21 Politiske aktiviteter

**22** Kapittel 4 **HELSE, MILJØ  
OG SIKKERHET**

22 Helse, miljø og sikkerhet på arbeidsplassen

22 Miljøhensyn i arbeidsprosessen

23 Miljøpåvirkning og produksikkerhet

**24** Kapittel 5 **METODER FOR IMPLEMENTE-  
RING,**

24 **DISTRIBUSJON OG KONTROLL**

25 Kontroll, rapportering og overtredelse

Distribusjon av retningslinjene

# 1

## GENERELLE PRINSIPPER

De etiske retningslinjene er et dokument som oppsummerer de etiske prinsippene for adferd når du gjør forretninger med Mapei-gruppen, i tillegg til forpliktelsene og ansvaret til styret, ledere og andre medarbeidere. Retningslinjene er et grunnleggende verktøy som Mapei har utarbeidet for å forebygge og kontrollere ethvert brudd på de bestemmelser som skal gjelde for selskapets aktiviteter.

Retningslinjene representerer en pakt for prinsipper og verdier for korrekt adferd, og hensikten er ikke å gi en detaljert operativ veiledning for alle aspekter av livet i selskapet.

Retningslinjene er en integrert del av organisasjons-, ledelses- og styringsmodellen.

Retningslinjene gjelder for alle styremedlemmer, daglige ledere, mellomledere og medarbeidere i Mapei-gruppens selskaper samt de øvrige forretningsenhetene, områdene og virksomhetene som opptrer som eller på vegne av Mapei-gruppen.

Overholdelse av de etiske retningslinjene er ansett som et grunnleggende krav i de kontraktmessige forpliktelsene til alle styremedlemmer, ledere, medarbeidere og samarbeidspartnere i selskapet.

Mapei-gruppen vil gjøre sitt ytterste for å sikre at de etiske retningslinjene blir ansett som en kvalitetsstandard for forretningsadferd hos alle parter som konsernet har langsiktige forretningsforbindelser med, slik som rådgivere, eksperter, agenter, forhandlere, leverandører og kunder.

Mapei-gruppen er overbevist om at alle forretningsforhold bør være



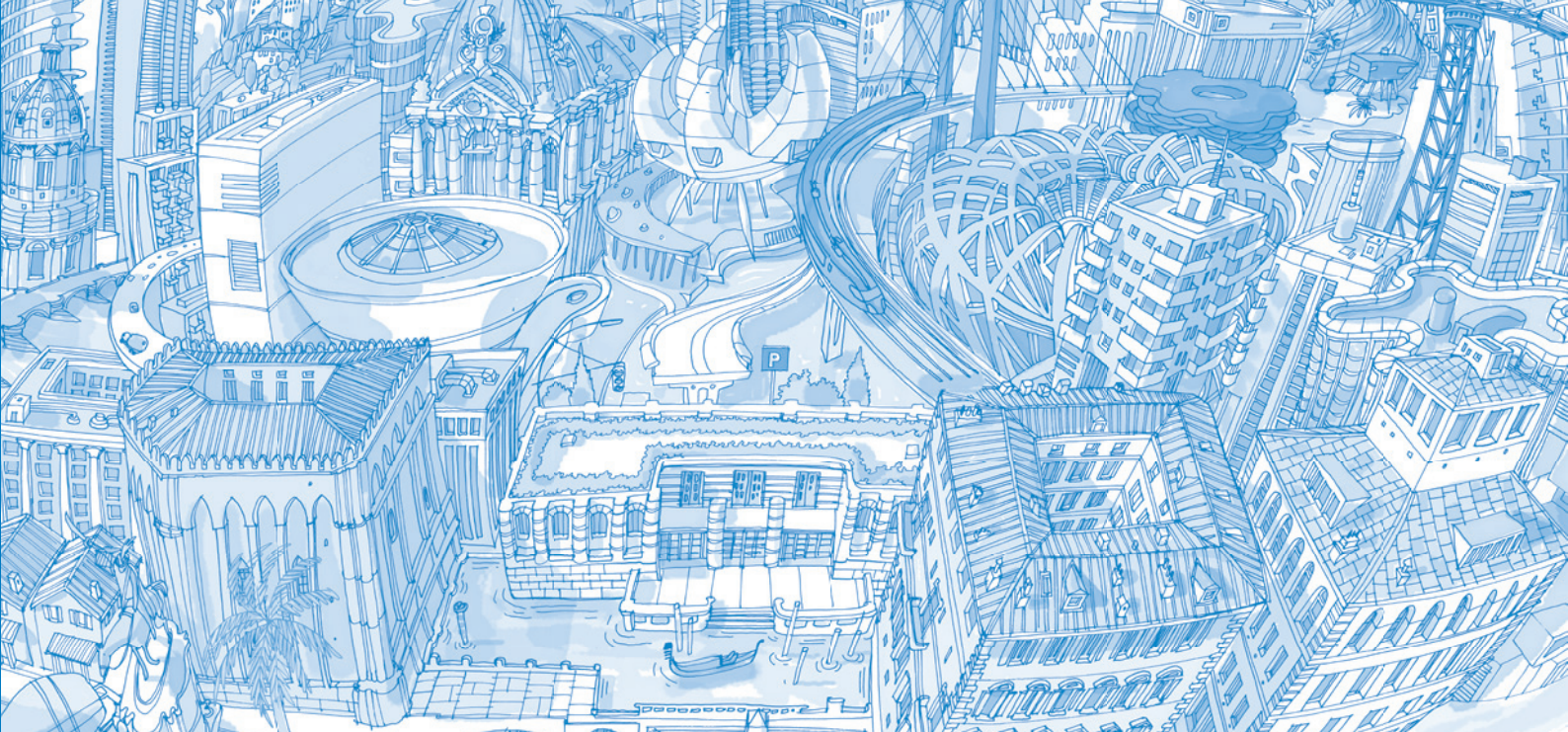

preget av åpenhet, integritet og lojalitet, og at ethvert samarbeid skal opprettholdes uten at selskapets interesser kommer i konflikt med personlige interesser. For å oppnå dette målet krever konsernet at alle styremedlemmer, ledere og medarbeidere møter de høyeste standardene for forretningsadferd i sitt arbeid, i tråd med de etiske retningslinjene.

Mapei-gruppen forplikter seg til å:

- ❑ formidle retningslinjene til hele konsernet og alle berørte parter
- ❑ garantere at den som i god tro rapporterer om brudd på retningslinjene ikke blir utsatt for noen form for gjengjeldelse
- ❑ jevnlig kontrollere at retningslinjenes bestemmelser blir overholdt
- ❑ hvis nødvendig, treffe rettfærdige tiltak som står i forhold til bruddene på retningslinjenes bestemmelser

# 2.

## FORRETNINGSADFERD

Mapei-gruppen utfører sine aktiviteter og krever at alle styremedlemmer, ledere, medarbeidere og tredjeparter som berøres av retningslinjene, utfører sine aktiviteter i samsvar med konsernets forretningsverdier. Alle styremedlemmer, ledere, medarbeidere og tredjeparter som berøres av retningslinjene må være bevisst på at de representerer Mapei-gruppen, og at handlingene deres har en innvirkning på konsernets omdømme og internkultur. Derfor må de utføre alle forretningsaktiviteter på vegne av Mapei-gruppen i samsvar med retningslinjene i dette dokumentet.

### **INTERESSEKONFLIKT**

Alle beslutninger som tas på vegne av Mapei-gruppen, må gjøres i beste interesse for konsernet.

Derfor må styremedlemmer, ledere, medarbeidere og tredjeparter som omfattes av retningslinjene, så langt det er mulig, unngå konkrete eller potensielle interessekonflikter, med spesiell henvisning til personlige, økonomiske eller familiære interesser.

Typiske interessekonflikter inkluderer, men er ikke begrenset til:

- å ha finansielle eller forretningsmessige investeringer i en leverandør, kunde eller konkurrent
- å motta gaver, penger, goder eller økonomiske fordeler i noen form fra tredjeparter som følge av, eller avhengig av, deres jobb eller ansvarsområde

- ❑ å etablere og fremme faglige og forretningsmessige relasjoner med slektninger – både nære og fjerne

Nøkkelen til å håndtere potensielle konflikter er full åpenhet og avdekking av fakta. Kun da er det mulig å korrekt analysere alle aspekter av problemet. Med full åpenhet kan det som først så problematisk ut, vise seg å ikke være skadelig for selskapet likevel. Imidlertid er det bare en full redegjørelse for alle fakta som kan garantere at alle involverte parter er sikre og kan formidle dette til andre.

#### Relasjoner og forretningsforbindelser til tredjeparter

Alle som er omfattet av de etiske retningslinjene må unngå investeringer og/eller andre økonomiske/finansielle interesser som vil eller kan påvirke egen evne til å treffe beslutninger i selskapets udelte interesse.

Derfor er det forbudt å:

- ❑ ha økonomiske interesser i et selskap som er kunde eller leverandør av Mapei
- ❑ utnytte forretningsmuligheter som vedrører Mapei eller på noen måte utgjør konkurranse for selskapet, til egen vinning

## 2. FORRETNINGSADFERD

På generelt grunnlag kan medarbeidere ha annet arbeid utenfor Mapei, på betingelse av at disse aktivitetene ikke utføres innenfor normal arbeidstid, og at arbeidet ikke påvirker den ansattes evne til å utføre sin jobb i Mapei.

Det er ikke tillatt å:

- være ansatt hos eller motta betaling fra en kunde, leverandør eller konkurrent av Mapei
- inneha rollen som ansatt eller leder i en kommersiell virksomhet utenfor Mapei-gruppen, uten først å ha innhentet tillatelse fra personalansvarlig og Mapeis ledelse. Godkjenning er ikke påkrevd hvis arbeidet utføres i frivillige eller veldedige organisasjoner.

### Korrupsjon, gaver og ulovlige betalinger

Mapei-gruppen og dens styre, ledere og medarbeidere samt alle andre som omfattes av disse retningslinjene, forplikter seg til å handle med største integritet, ærlighet og rettferdighet i alle forhold både i og utenfor konsernet, i samsvar med nasjonal og internasjonal korrupsjonslovgivning.

Mapei-gruppen tolererer ingen form for korrupsjon (å godta eller tilby penger mot en upassende forretningsmessig fordel) overfor offentlige tjenestemenn eller tredjeparter tilknyttet en offentlig tjenestemann, enkeltpersoner eller enheter.



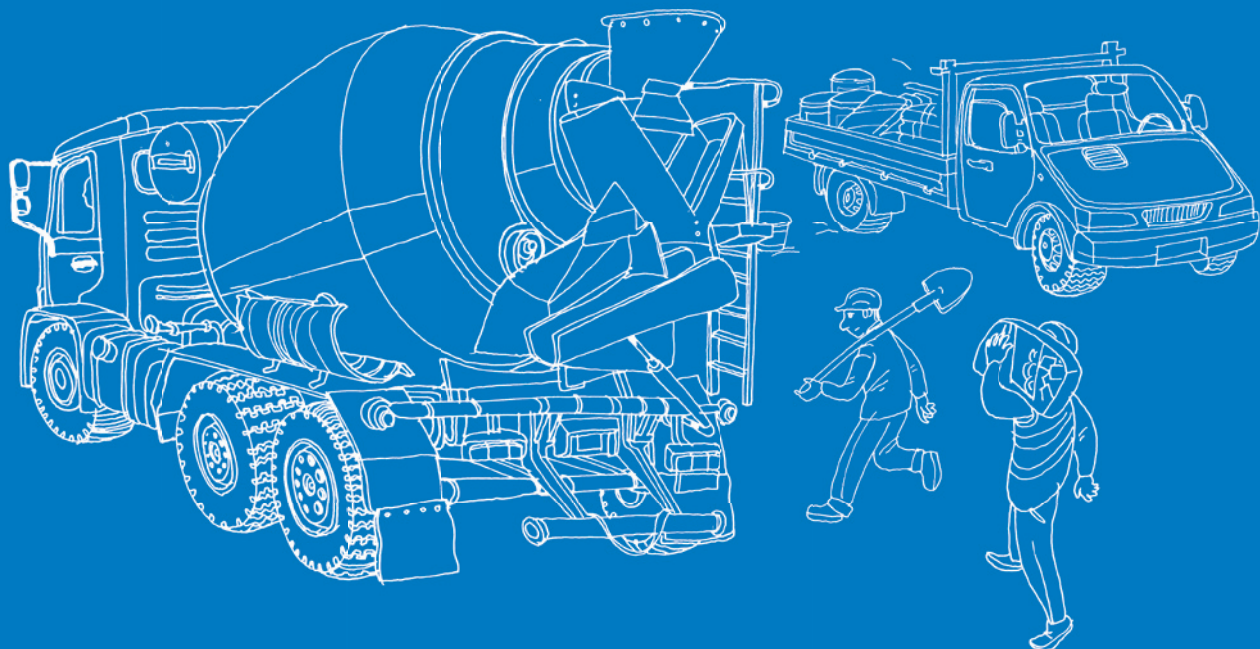

Ingen styremedlem, leder, medarbeider, agent eller annen representant kan direkte eller indirekte akseptere, be om, tilby eller betale penger eller annen godtgjørelse (inkludert tjenester, fordeler og gaver), med unntak av kommersielle ting av beskjeden verdi alminnelig akseptert på internasjonalt plan – heller ikke under ulovlig press.

Med hensyn til gaver eller underholdning er den gyldne regelen full transparens og åpenhet om alle fakta til nærmeste overordnede og selskapets ledelse.

Alle situasjoner hvor det potensielt kan oppstå en interessekonflikt, må derfor umiddelbart rapporteres til personalansvarlig eller HR, samt Mapeis ledelse.

### **Slektninger og personlige relasjoner**

Personer ansatt i konsernselskaper skal under ingen omstendigheter tildeles arbeidsoppgaver der de kan påvirke, kontrollere eller definere slektingers karriere, lønn, arbeidsoppgaver eller andre arbeidsforhold. Mapeis ledelse skal derfor alltid informeres på forhånd ved forslag om å rekruttere en søker som er i slekt med et styremedlem, en leder eller en medarbeider, for å kunne vurdere om det foreligger en interessekonflikt, og om ansettelsen av kandidaten kan godkjennes.

### **Konkurrere med Mapei**

Det er forbudt å konkurrere med Mapei i virksomheter eller aktiviteter hvor Mapei er involvert i kjøp, salg eller leie av varer, og det er forbudt å personlig akseptere eventuelle finansielle eiendeler eller muligheter

# 2.

## FORRETNINGSADFERD

som Mapei kan være interessert i, hvis du er klar over en slik interesse. Enhver vesentlig økonomiske interesse du eller et familiemedlem har som er relatert til en person eller organisasjon i konkurranse med Mapei, skal umiddelbart kommuniseres videre.

### RESSURSER, IMMATERIELLE RETTIGHETER, IT

#### Administrasjon av selskapets ressurser

Vi er alle forpliktet til å beskytte Mapei-gruppens ressurser og til å bruke dem på ansvarlig vis.

Mapei-gruppens ressurser er kun ment for selskapets bruk, og medarbeidere må derfor:

- bruke selskapets eiendeler og midler på en lovlig og ansvarsfull måte
- beskytte alle Mapeis ressurser mot tyveri, tap og forsømmelighet
- avstå fra å bruke selskapets eiendeler, midler eller andre ressurser til å fremme eksterne eller uautoriserte aktiviteter

#### Immaterielle rettigheter

Selskapets suksess og videre vekst avhenger av innovative produkter og løsninger. For å kunne oppnå et betydelig konkurransefortrinn

innenfor alle Mapeis aktiviteter må selskapets immaterielle rettigheter beskyttes mot tyveri, uansvarlig bruk og tap.

All kunnskap og alle immaterielle rettigheter som Mapei-gruppen besitter, er per definisjon strategiske ressurser som må beskyttes av alle som er berørt av disse retningslinjene. Hvis denne kunnskapen havner i feil hender, enten det er tilsiktet eller ikke, kan det sette Mapei-gruppens eiendeler, konkurransekraft eller omdømme i fare.

Derfor må ingen styremedlemmer, ledere, medarbeidere eller andre som omfattes av disse retningslinjene utgi informasjon til tredjeparter som omhandler tekniske, teknologiske eller kommersielle data tilhørende Mapei-gruppen – eller noen annen upublisert informasjon om Mapei-gruppen.

### **Presisjon og transparens i finansielle rapporter**

Når det gjelder finansiell rapportering er det avgjørende at Mapeis regnskap og registreringer avspeiler alle transaksjoner korrekt og nøyaktig. Alle Mapeis transaksjoner skal registreres i overensstemmelse med loven og følge god regnskapsskikk. Alle regnskapets poster skal være dokumenterte. Eksempler på Mapei-dokumenter omfatter regnskap, reiseregninger og utleggsbilag, dokumentasjon på kjøp og salg, interne styredokumenter og ethvert annet dokument som er relatert til verdier eller en økonomisk eller finansiell transaksjon.

Det er strengt forbudt å forfalske eller utelate enhver transaksjon som kan medføre feilaktig registrering av eiendeler, gjeld, inntekter eller utgifter.

## 2. FORRETNINGSADFERD

### IT

Selskapet har en utstrakt bruk av datamaskiner og IT-nettverk, og systemene skal derfor beskyttes mot alle former for ukorrekt bruk.

Derfor må alle medarbeidere:

- overholde selskapets rutiner for data- og informasjonssikkerhet
- bruke og beskytte passord til datamaskiner og nettverk
- lagre sensitiv, proprietær eller konfidensiell informasjon i beskyttede filer på selskapets sikre servere
- beskytte alle elektroniske enheter
- overholde informasjonssikkerhetskontroller
- beskytte selskapets utstyr og systemer mot pornografi, gambling eller annen ulovlig, krenkende eller upassende bruk

### Konfidensialitet og personvern

Mapei-gruppen samler inn en stor mengde personopplysninger og konfidensiell informasjon i forbindelse med ulike forretningsaktiviteter. Selskapet forplikter seg til å behandle disse dataene i samsvar med alle gjeldende lover om konfidensialitet og personvern i de markedene hvor selskapet opererer.

For å leve opp til dette, setter Mapei-gruppen høye sikkerhetskrav til anskaffelse og bruk av IT-systemer hvor det behandles personopplysninger og konfidensiell informasjon.

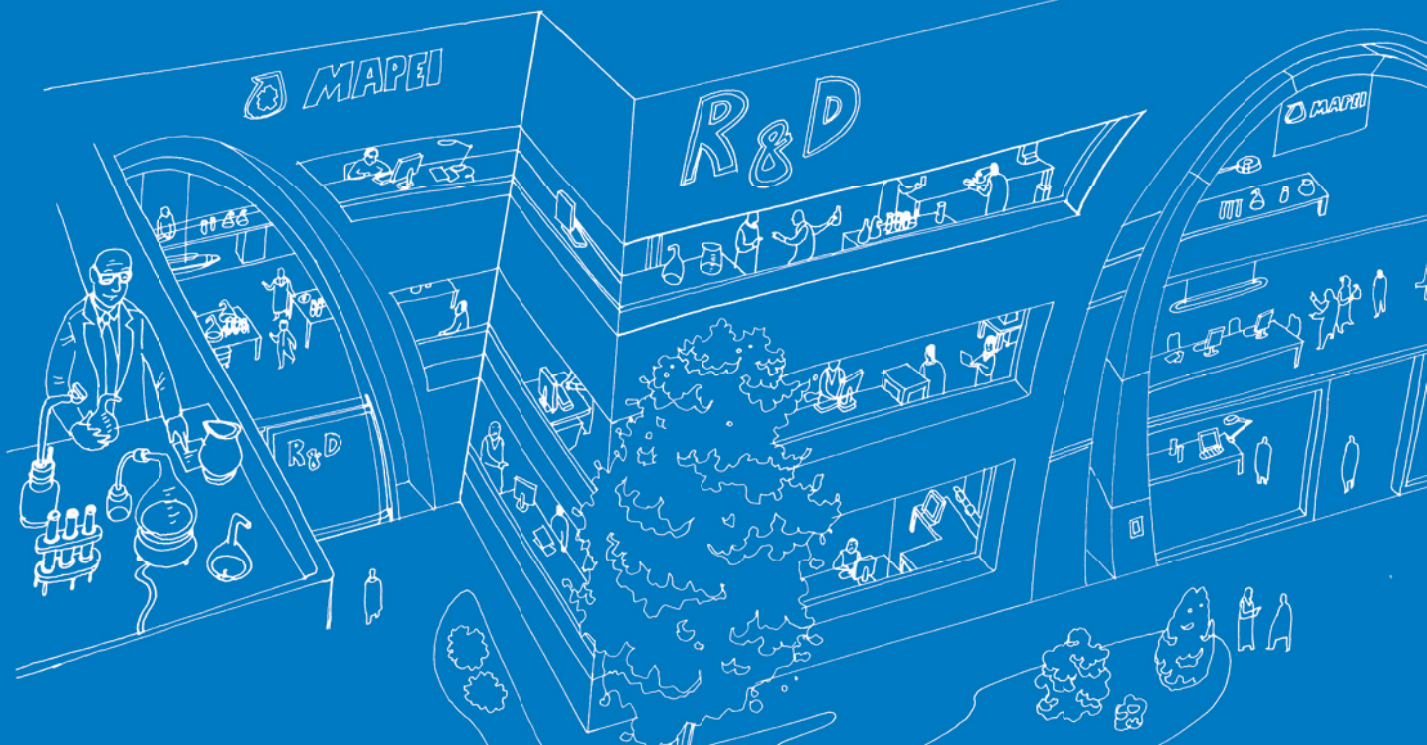

## KONKURRENTER, KUNDER, LEVERANDØRER

### Konkurrenter

Mapei-gruppen anerkjenner den grunnleggende betydningen av et konkurranseorientert marked og forplikter seg til å overholde konkurranseregler og annen lovgivning om forbrukerbeskyttelse som kan gjelde der hvor selskapet opererer. Mapei-gruppen og dens styremedlemmer, ledere og medarbeidere må ikke bruke fremgangsmåter som kan representere et brudd på konkurranseloven. Mapei-gruppen har respekt for rettferdig konkurranse, og skal aldri krenke de immaterielle rettighetene til en tredjepart med forsett.

Det er tillatt å innhente informasjon om konkurrenter fra offentlige kilder, herunder artikler, reklame, brosjyrer, analyserapporter, pressemeldinger og offentlige dokumenter. Det er upassende atferd å forsøke å få tak i konfidensiell informasjon om konkurrenter gjennom deres ansatte eller tredjeparter som kan være bundet av taushetsplikt overfor konkurrenten.

Mapei-gruppen og alle dens medarbeidere skal bestrebe seg på å bevare og forbedre sine forhold til alle interessenter ved å handle lojalt, rettferdig, transparent og i god tro – og med respekt for Mapei-gruppens grunnleggende verdier.

### Kunderelasjoner

Mapei-gruppen har som mål å møte sluttkundens forventninger på alle områder. Alle Mapei-gruppens styremedlemmer, ledere

## 2. FORRETNINGSADFERD

og medarbeidere er forpliktet til å jobbe for å kontinuerlig forbedre konsernets produkter og tjenester.

For Mapei-gruppen er det avgjørende at kunder behandles rettfærdig og med respekt, og krever derfor at ledere, medarbeidere og tredjeparter som omfattes av disse retningslinjene, etablerer ærlige, profesjonelle og transparente kunde- og samarbeidsforhold.

Medarbeidere må følge gjeldende rutiner i deres respektive selskaper som er utarbeidet for å utvikle og vedlikeholde lønnsomme og langvarige kunderelasjoner – preget av sikkerhet, rådgivning, kvalitet, verdi og kontinuerlig innovasjon. Mapei-gruppens selskaper skal unngå usaklig forskjellsbehandling i forhandlinger med kunder og skal ikke bruke kontraktsrelatert makt ukorrekt og til skade for kunder.

### **Bedrageri**

Bedragerisk adferd er forbudt under alle omstendigheter.

Dette inkluderer handlinger som: å forfalske eller endre sjekker, regninger eller andre dokumenter; å misbruke midler eller eiendeler; mangelfull håndtering eller rapportering av kapital eller finansielle transaksjoner; tyveri eller uredelighet; å ødelegge, skade eller stjele dokumenter, inventar eller utstyr.

### **Politisk støtte**

Det er forbudt å finansiere politiske partier, politiske komiteer, politiske kandidater eller personer i offentlig embete i noe land på vegne av



Mapei, uavhengig av om loven tillater det, med mindre det er uttrykkelig godkjent av Mapeis ledelse.

### **Leverandørstyring**

Leverandører spiller en sentral rolle når det gjelder å forbedre Mapei-gruppens konkurranseevne.

Alle Mapei-gruppens ledere og medarbeidere oppfordres til å etablere og vedlikeholde stabile, transparente og velfungerende relasjoner med leverandører. For å kunne oppnå optimal kundetilfredshet velger konsernet leverandører ved hjelp av passende og objektive metoder som tar høyde for faktorer som kvalitet, innovasjon, priser og tjenester, i tillegg til de sosiale og miljømessige verdiene som angitt i retningslinjene.

Det forventes at alle medarbeidere som jobber med leverandørstyring:

- velger leverandører på grunnlag av konkurransedyktige tilbud basert på objektive kriterier for kvalitets- og tjenestevurdering
- sikrer at alle leverandørenes tilbud blir sammenlignet og analysert på nøytralt grunnlag
- er transparente under anbudsrunder og gir gode, ærlige tilbakemeldinger til leverandørene som ikke når frem

Det er spesielt viktig å avstå fra å motta personlige fordeler som følge av sin stilling i eller arbeidsforholdet til Mapei. Derfor må det utvises

## 2. FORRETNINGSADFERD

spesiell forsiktighet ved personlig bruk av tjenester eller kjøp av varer fra personer eller foretak som driver eller har til hensikt å drive forretninger med Mapei. For å unngå enhver mistanke om interessekonflikter er det nødvendig å betale riktig pris (markedspris) for varer og tjenester, og i alle tilfeller forhindre at personlige fordeler får uheldige ringvirkninger for Mapei.

### **SELSKAPETS OMDØMME OG PROFIL**

#### **Selskapets profil**

Mapei-gruppens profil påvirkes også av adferden til hver enkelt medarbeider.

Alle som omfattes av disse retningslinjene må derfor:

- handle i Mapeis beste interesse
- demonstrere Mapeis verdier i det daglige arbeidet
- unngå å uttale seg skriftlig eller muntlig på vegne av Mapei, med mindre de er autorisert til å gjøre det
- unngå å snakke eller skrive om emner som er utenfor eget kompetanseområde
- unngå å skape forvirring mellom personlige meninger og selskapets uttalelser (Mapeis brevpapir eller e-post må f.eks. ikke brukes til å uttrykke personlige meninger eller til personlige forretningsaktiviteter)

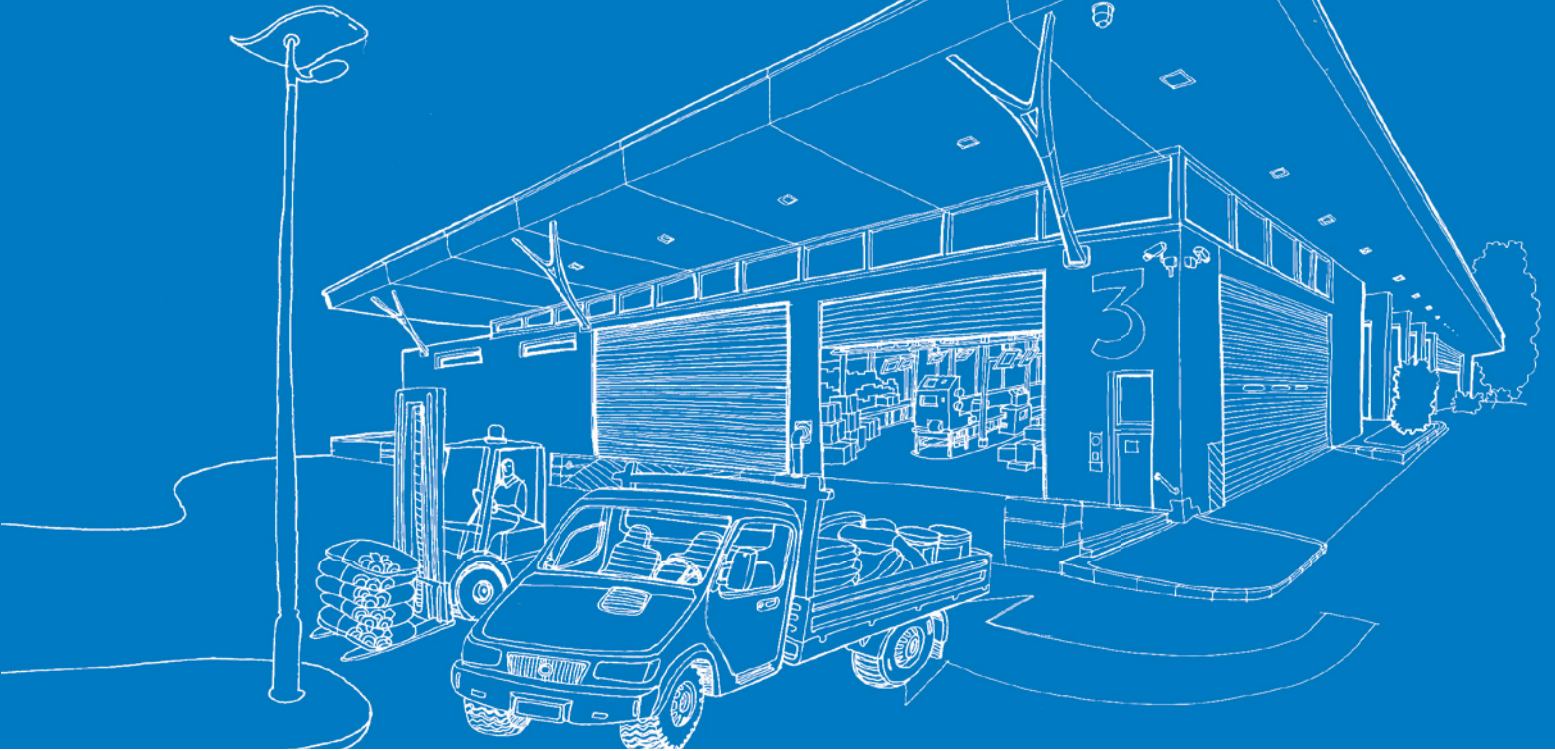

### Offentlige institusjoner

Forhold til offentlige institusjoner skal kun håndteres av funksjoner og medarbeidere som er tildelt oppgaven. Alle slike relasjoner skal håndteres med transparens og i overensstemmelse med Mapei-gruppens verdier.

Gaver eller donasjoner til representanter for offentlige institusjoner skal være lovlige, passende og av beskjeden verdi, og skal under ingen omstendighet kunne tolkes som forsøk på å oppnå urettmessige fordeler for Mapei-gruppen.

### Medierelasjoner

Kommunikasjon med media spiller en viktig rolle i arbeidet med å styrke Mapeis profil. Derfor skal informasjon om Mapei-gruppen kun utleveres på en sannferdig og konsekvent måte, og kun av ledere og medarbeidere med ansvar for medierelasjoner og i tråd med Mapei-gruppens retningslinjer.

Ingen andre ledere eller medarbeidere skal utlevere upublisert informasjon om Mapei-gruppen til media eller etablere kontakt med media for å offentliggjøre konfidensielle konsernnyheter. Ethvert spørsmål fra media skal rapporteres videre til den ansvarlige personen eller avdelingen.

# 2. FORRETNINGSADFERD



## MENNESKER

### **Ansettelsesforhold**

Uansett hvor Mapei-gruppen opererer, anerkjenner og overholder selskapet gjeldende lover for arbeidskraft og rekruttering, herunder lovgivning som beskytter organisasjonsfrihet, privatliv og likestilling.

Mapei-gruppen:

- mener at den beste måten å handle i medarbeidernes interesse på, er gjennom en positiv og direkte tilnærming
- forplikter seg til å samarbeide med medarbeidernes tillitsvalgte, for å beskytte medarbeidernes interesser, i overensstemmelse med selskapets forretningside
- skal ikke bruke tvungen eller ufrivillig arbeidskraft og skal overholde lover som beskytter mot barnearbeid

### **Like muligheter**

Mapei-gruppen forplikter seg til å gi alle medarbeidere like jobb- og karrieremuligheter samt å hjelpe medarbeidere med å utnytte deres potensial gjennom opplæring og utvikling.

Lederen av hver enkelt avdeling skal garantere at medarbeiderne til enhver tid og anledning (som ved ansettelse, opplæring, lønnsforhandlinger, forfremmelse, overføring og oppsigelse) behandles i samsvar med deres måloppnåelse – og med det unngå enhver form for forskjellsbehandling på grunn av rase, kjønn, seksuell orientering, sosial og sivil status, fysisk tilstand og helse, funksjonsnedsettelse,

## 3. MENNESKER

alder, nasjonalitet, religion, medlemskap i fagforeninger samt politiske og/eller personlige overbevisninger.

Alle selskaper i Mapei-gruppen tilbyr samme karrieremuligheter for alle som oppfyller kravene til høyere stillinger, uten forskjellsbehandling og utelukkende basert på faglige prestasjoner og kvalifikasjoner.

Mapei-gruppen ser på opplæring av medarbeidere og løpende oppdatering på enkelte felt (som HMS) som et grunnleggende behov for virksomheten.

Det er forbudt for alle Mapei-gruppens ledere og medarbeidere å akseptere eller be om løfter eller noen form for betaling eller tjenester for å fremme ansettelse, forfremming eller overføring av en bestemt person.

### Trakassering

Alle medarbeidere skal behandles med verdighet og respekt. Ingen adferd eller handlinger som direkte eller indirekte kan krenke disse rettighetene – og i særdeleshet, enhver form for mobbing eller trakassering – skal aksepteres. I Mapei kan vi sette spørsmålstejn ved vedtatte sannheter og ideer, men ikke ved mennesker.

Mapei-gruppen har nulltoleranse for trakassering og ondsinnet adferd. Dette inkluderer enhver hentydning i retning rase, kjønn eller andre personlige karakteristikk hvor intensjonen med eller virkningen av hentydningen er å krenke eller forstyrre selvoppfattelsen eller verdigheten til personen det gjelder. Dette gjelder både på og utenfor arbeidsplassen.





## Arbeidsmiljø

Alle ansatte i Mapei-gruppen har rett til en sunn og trygg arbeidsplass.

Derfor forventer Mapei-gruppen at alle medarbeidere:

- overholder selskapets HMS-regler
- tar alle rimelige forholdsregler for å sikre og bevare et sunt og trygt arbeidsmiljø
- unngår adferd som setter dem selv eller andre i fare
- sørger for at de vet hva de skal gjøre under en eventuell nødsituasjon på arbeidsplassen
- straks rapporterer til ledelsen om adferd, installasjoner eller gjenstander som kan kompromittere sikkerheten, samt alle ulykker – uansett omfang

Det forventes også at alle medarbeidere bidrar til et godt og inkluderende arbeidsmiljø hvor hver enkeltes verdighet og psykofysiske integritet respekteres.

Alle som omfattes av disse retningslinjene:

- må unngå å utføre arbeidsoppgaver under ruspåvirkning av noe slag
- vise hensyn overfor ikke-rykere, selv på områder av arbeidsplassen hvor røyking er tillatt
- unngå all adferd som kan virke truende eller fiendtlig overfor

## 3. MENNESKER

kolleger eller underordnede, og som har til hensikt å isolere eller svekke tilliten til dem på arbeidsplassen

### Personvern

Mapei har stor respekt for sine ansattes rettigheter til personvern. Selskapet innhenter og lagrer bare informasjon som er påkrevd for å kunne utføre Mapei-gruppens oppgaver på en effektiv måte.

Derfor må alle medarbeidere med autorisert tilgang til kollegers personopplysninger:

- kun dele personopplysninger med autoriserte parter, og kun når det er absolutt nødvendig
- aldri utlevere personopplysninger til tredjeparter utenfor Mapei, med mindre dette er lovpålagt eller skjer med spesiell tillatelse fra medarbeideren opplysningene gjelder
- lagre personopplysninger på en trygg måte og aldri lenger enn hva formålet med innhentingens tilsier eller det som er tillatt ifølge loven

Mapei forventer at alle ansatte:

- avstår fra å lese og lagre personopplysningene til kolleger, med mindre de er autorisert til å gjøre dette og har et klart arbeidsrelatert behov for det
- respekterer sine kollegers rett til personvern

### Politiske aktiviteter

Mapei-gruppen respekterer ledere og medarbeideres rett til personlig deltakelse i politikken, så lenge det går tydelig frem at de ikke representerer selskapet i denne aktiviteten.

Alle medarbeidere som deltar i politiske aktiviteter skal derfor:

- gjøre det helt tydelig at de ikke representerer Mapei-gruppen på noen måte
- unngå å bruke selskapets ressurser i noen form (inkludert tid, telefoner, brev, e-post) til å utføre eller støtte egne eller andres politiske aktiviteter

# 4

## HELSE, MILJØ OG SIKKERHET

### Helse, miljø og sikkerhet på arbeidsplassen

Mapei-gruppen anser systematisk arbeid med helse, miljø og sikkerhet (HMS) på arbeidsplassen som en fundamental rettighet for sine ansatte, og er av sentral betydning for konsernets bærekraft. Alle beslutninger som tas av Mapei-gruppen skal tilfredsstillere kravene til HMS på arbeidsplassen.

Mapei-gruppen har vedtatt og utvikler kontinuerlig en effektiv HMS-politikk, som bygger på utviklingen av et sikkerhetsstyringssystem samt forebyggende tiltak på både person- og gruppenivå for å minimere risikoen for skader og/eller stress på arbeidsplassen.

Mapei-gruppen ønsker å garantere gode arbeidsforhold på industrielt nivå med hensyn til hygiene, industriell ergonomi, organisasjonsprosesser og individuelle tiltak.

Mapei-gruppen tror på å utvikle en kultur som styrker de ansattes bevissthet rundt risiko og ulykkesforebygging, og fremmer aktivt denne kulturen gjennom opplæring og kurs. Alle medarbeidere må betrakte seg som personlig ansvarlig for egen helse og sikkerhet, og gjennomføre de forebyggende tiltakene som er gitt av Mapei-gruppen gjennom spesifikke direktiver, instruksjoner, opplæring og annen informasjon. Ingen medarbeidere skal utsette seg selv eller andre for fare som kan forårsake personlige eller materielle skader.

### Miljøhensyn i arbeidsprosessen

Mapei-gruppen mener at miljøhensyn er et sentralt element som skal ivaretas i samtlige av selskapets aktiviteter.

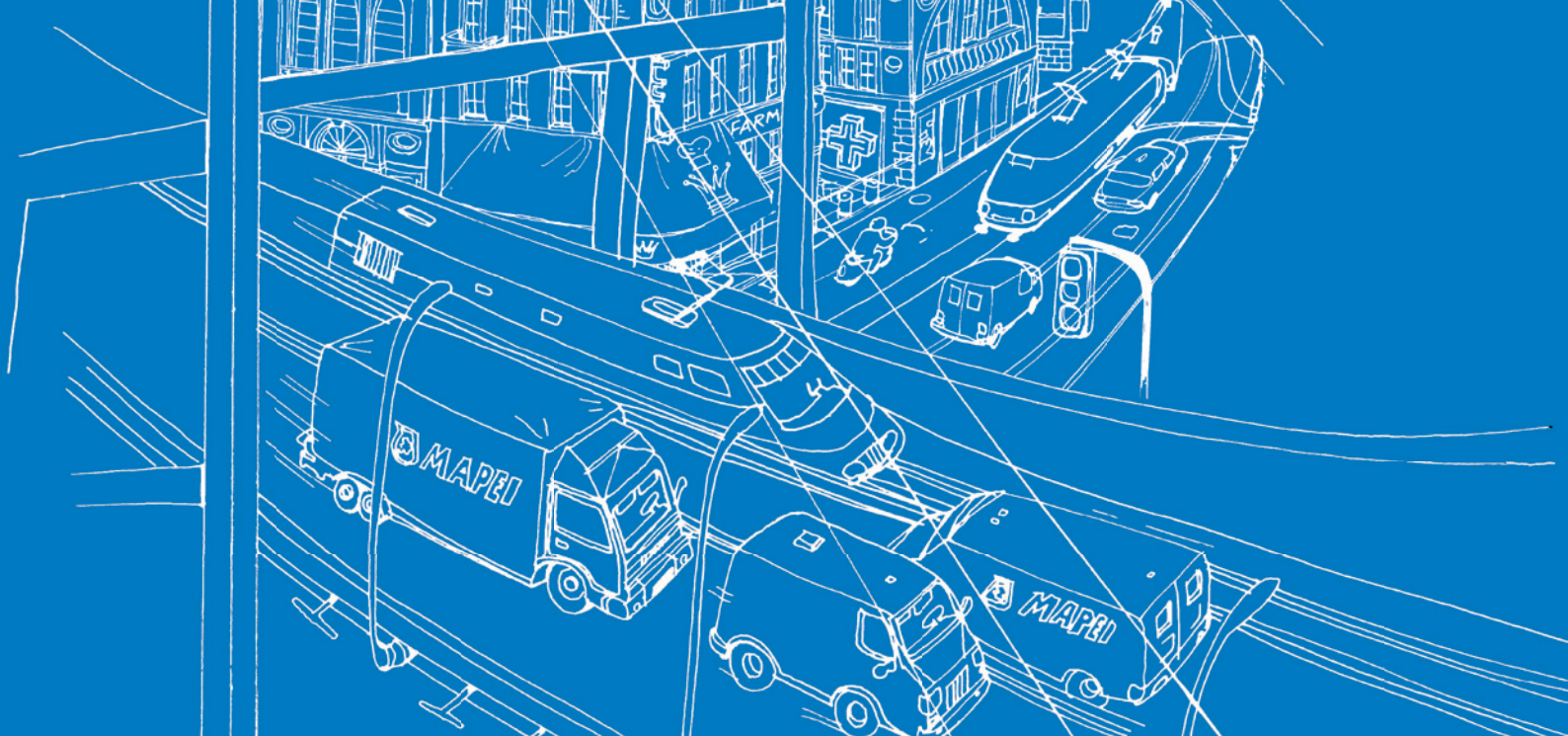

Mapei-gruppen forplikter seg til løpende å jobbe for å redusere miljøbelastningen som følger av selskapets produksjonsprosesser, og å overholde alle lovbestemmelser og reguleringer vi er underlagt på dette området. Dette arbeidet inkluderer utvikling og utvidelse av et effektivt sertifisert miljøstyringssystem basert på grunnleggende prinsipper for å redusere miljøpåvirkning og optimalisere bruken av ressurser.

Mapei-gruppen støtter og oppfordrer medarbeidere til å delta i implementeringen av disse prinsippene, blant annet ved å dele informasjon og tilby kurs, og forventer at medarbeidere tar personlig ansvar for å følge prinsippene i sitt arbeid.

#### **Miljøpåvirkning og produktsikkerhet**

Mapei-gruppen forplikter seg til å utvikle og implementere innovative, tekniske løsninger som minimerer miljøpåvirkningen og maksimerer sikkerheten.

Mapei-gruppen forplikter seg til å fremstille og selge produkter som oppfyller de høyeste standardene når det gjelder miljøhensyn og sikkerhet, i overensstemmelse med gjeldende lover og forskrifter.

# 5

## METODER FOR IMPLEMENTERING, DISTRIBUSJON OG KONTROLL

Alle konsernselskapene forplikter seg til å overholde de etiske retningslinjene og gjennomføre aktiviteter for å overvåke og kontrollere implementeringen av dem.

Det betyr at:

- Mapei-gruppen kontinuerlig vil følge opp implementeringen av de etiske retningslinjene hos alle berørte parter, og ønsker eventuelle kommentarer og forslag velkommen
- all adferd som ikke er i samsvar med de etiske retningslinjene, må analyseres og korrigeres
- det blir utarbeidet kursplaner for opplæring i, og viderefremidling av de etiske retningslinjene

### **Kontroll, rapportering og overtredelse**

Mapei-gruppen oppfordrer alle medarbeidere til å ta kontakt med personalansvarlig eller den ansvarlige HR-avdelingen, eller direkte via en privat og konfidensiell mail til [codeofethics@mapei.com](mailto:codeofethics@mapei.com), dersom de er i tvil om riktig adferd eller har spørsmål av noe slag angående retningslinjene.

Alle spørsmål om retningslinjene skal møtes med et passende svar, uten at medarbeideren risikerer noen form for gjengjeldelse – direkte eller indirekte.

Det er obligatorisk å overholde bestemmelsene i disse retningslinjene. Hver avdeling i virksomheten overvåker og garanterer at avdelingens



aktiviteter skjer i samsvar med prinsippene og reglene fastsatt i disse retningslinjene.

Hver avdeling er også ansvarlig for linjekontroller innenfor deres områder samt registrering og rapportering av ethvert brudd på retningslinjene innad i avdelingen.

Enhver ansatt som bryter med Mapeis retningslinjer eller bevisst tillater brudd på disse, skal gjennomgå en disiplinær gransking og – sett i forhold til bruddets alvor – bli gjenstand for disiplinærtiltak, herunder avskjedigelse og tilbakebetaling av eventuelle tap som bruddet har påført Mapei.

Ved tilstrekkelig grunn, kan et brudd på de etiske retningslinjene også resultere i at Mapei tar rettslige skritt mot den ansatte, eller rapporterer forholdene til relevante myndigheter.

### **Distribusjon av retningslinjene**

Mapei-gruppen forplikter seg til å organisere internkurs om retningslinjene og verdien av dem på alle nivåer.

De etiske retningslinjene publiseres på konsernets intranett, Mapeis hjemmeside, [www.mapei.no](http://www.mapei.no), og gis til alle nye medarbeidere i Mapei-gruppen.

## VÅRE TI PILARER FOR SUKSESS



Alltid være  
ett skritt foran



Kontinuerlig forbedre vår  
produkt- og tjenestekvalitet



Være den beste  
leverandøren



Skape et entusiastisk  
og vinnende team



Bygge gode  
partnerforhold



Sikre miljømessig  
bærekraftig utvikling



Opprettholde et solid  
finansielt grunnlag



Være målbevisste i vår søken  
etter det beste



Aldri slutte å  
være innovative



Alltid kommunisere  
fakta





**Redigert av**

Mapei SpA Management

**Grafisk design**

Mapei SpA Marketing Department

**Bilder**

Mapei SpA Photographic library

**Tegninger**

Carlo Stanga

*De etiske retningslinjene publiseres på konsernets intranett og på [www.mapei.no](http://www.mapei.no)*

**HOVEDKONTOR**  
**MAPEI AS**  
Vallsetvegen 6, 2120 Sagstua  
Tlf. +47 62 97 20 00  
post@mapei.no  
www.mapei.no

